

上海振华重工（集团）股份有限公司

# 招 标 文 件

招标编号：ZPMC(NH)-ZB2023-04-045

项目名称：热轧滑轮两年度采购招标

招 标 人：上海振华重工（集团）股份有限公司

二〇二三年六月

## 第一部分： 公开招标邀请

上海振华重工（集团）股份有限公司为下属单位上海港机重工有限公司就热轧滑轮两年度采购项目进行招标，拟采用国内公开招标的方式选择供货商，中标单位和上海港机重工有限公司签订合同。本招标邀请对各潜在投标人发布，符合要求的潜在投标人应当在本招标邀请规定的时间内将资格预审文件提交上海港机重工有限公司招标运行工作小组进行资格预审。资格预审合格的潜在投标人，应当于本招标邀请规定的时间或上海港机重工有限公司招标运行工作小组另行通知的时间内至指定地点购买标书。

1. 项目编号：ZPMC(NH)-ZB2023-04-045

项目名称：热轧滑轮两年度采购招标

2. 项目内容：

2.1 本项目招标具体型号及数量如下：

序	品名	图号	采购说明	单位	预估两年采购数量
1	滑轮	ODHEH064661	按图制作	PC	4
2	滑轮	ODHEH064668	按图制作	PC	4
3	滑轮	ODHEH064669	按图制作	PC	4
4	滑轮	ODHEH064670	按图制作	PC	4
5	滑轮	ODHEH064671	按图制作	PC	4
6	滑轮	ODHEH064672	按图制作	PC	4
7	滑轮	ODHEH064673	按图制作	PC	4
8	滑轮	ODHEH064674	按图制作	PC	4
9	滑轮	ODHEH064675	按图制作	PC	90
10	滑轮	ODHEH064676	按图制作	PC	4
11	滑轮	ODHEH064677	按图制作	PC	4
12	滑轮	ODHEH064678	按图制作	PC	4
13	滑轮	ODHEH064679	按图制作	PC	12
14	滑轮	ODHEH064680	按图制作	PC	4
15	滑轮	ODHEH064681	按图制作	PC	4
16	滑轮	ODHEH064682	按图制作	PC	4
17	滑轮	ODHEH064683	按图制作	PC	4
18	滑轮	ODHEH064684	按图制作	PC	4
19	滑轮	ODHEH064685	按图制作	PC	4

20	滑轮	ODHEH064686	按图制作	PC	4
21	滑轮	ODHEH064687	按图制作	PC	50
22	滑轮	ODHEH064688	按图制作	PC	4
23	滑轮	ODHEH064689	按图制作	PC	4
24	滑轮	ODHEH064690	按图制作	PC	4
25	滑轮	ODHEH064691	按图制作	PC	4
26	滑轮	ODHEH064692	按图制作	PC	4
27	滑轮	ODHEH064693	按图制作	PC	4
28	滑轮	ODHEH064694	按图制作	PC	4
29	滑轮	ODHEH064695	按图制作	PC	16
30	滑轮	ODHEH064696	按图制作	PC	4
31	滑轮	ODHEH064697	按图制作	PC	4
32	滑轮	ODHEH064698	按图制作	PC	4
33	滑轮	ODHEH064699	按图制作	PC	8

以上数量为预估两年度采购量，仅供招标报价参考。招标人将按照产品的实际需求数量，根据产品中标单件价格，和中标人按实结算。

## 2.2 滑轮图号说明

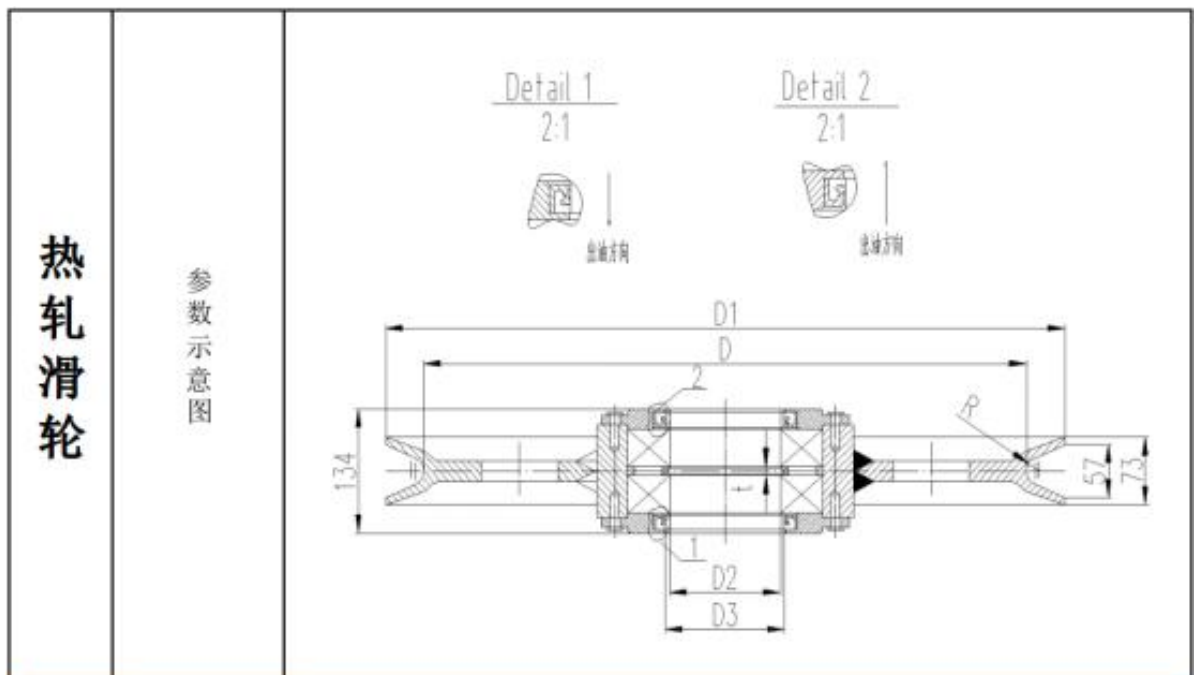

滑轮系列 1		滑轮系列表（严密密封型）D0/d=25											
序号	滑轮图号	钢丝绳直径d(mm)	主要尺寸（mm）									推荐轴承型号	
			D	D <sub>1</sub>	R	b	W	t	D <sub>2</sub>	D <sub>3</sub>	B		
1	ODHEH064661	>14-19	450	510	10	50	38	8	8	80	90	96	216
2	ODHEH064668									85	95	100	217
3	ODHEH064669									90	105	108	218
4	ODHEH064670									95	110	112	219
5	ODHEH064671	>19-23.5	560	631	12	60	46	10	10	95	110	114	219
6	ODHEH064672									100	115	118	220
7	ODHEH064673									110	125	128	222
8	ODHEH064674									120	130	132	224
9	ODHEH064675	>23.5-30	710	800	15	73	57	10	10	130	140	134	226
10	ODHEH064676									140	160	138	228
11	ODHEH064677									150	170	144	230
12	ODHEH064678									160	180	154	232
13	ODHEH064679	>30-37	900	1012	19	92	72	12	12	160	190	156	42232
14	ODHEH064680									170	200	164	42234
15	ODHEH064681									180	220	164	42236
16	ODHEH064682									190	220	170	42238
17	ODHEH064683	>37-43	1000	1126	22	104	82	12	12	160	190	156	42232
18	ODHEH064684									170	200	164	42234
19	ODHEH064685									180	220	164	42236
20	ODHEH064686									190	220	170	42238

滑轮系列 2		滑轮系列表（严密密封型）D0/d=28											
序号	滑轮图号	钢丝绳直径d(mm)	主要尺寸（mm）									推荐轴承型号	
			D	D <sub>1</sub>	R	b	W	t	D <sub>2</sub>	D <sub>3</sub>	B		
1	ODHEH064687	>23.5-30	800	890	15	73	57	10	10	130	140	134	226
2	ODHEH064688									140	160	138	228
3	ODHEH064689									150	170	144	230
4	ODHEH064690									160	180	154	232
5	ODHEH064691	>30-37	1000	1112	19	92	72	12	12	160	190	156	42232
6	ODHEH064692									170	200	164	42234
7	ODHEH064693									180	220	164	42236
8	ODHEH064694									190	220	170	42238
9	ODHEH064695	>37-43	1120	1246	22	104	82	12	12	160	190	156	42232
10	ODHEH064696									170	200	164	42234
11	ODHEH064697									180	220	164	42236
12	ODHEH064698									190	220	170	42238

滑轮系列 3		滑轮系列表（严密密封型）D0/d=32											
序号	滑轮图号	钢丝绳直径d(mm)	主要尺寸（mm）									推荐轴承型号	
			D	D <sub>1</sub>	R	b	W	t	D <sub>2</sub>	D <sub>3</sub>	B		
1	ODHEH064699	>30-37	1120	1232	19	92	72	12	12	160	19	156	42232

### 3. 潜在投标人资格预审

#### 3.1 潜在投标人的资格要求：

- (1) 在中华人民共和国境内注册、注册资金 50 万元及以上的；

- (2) 经营范围包括项目内容;
- (3) 具有法人资格, 能独立承担民事责任;
- (4) 具有良好的商业信誉和财务会计制度;
- (5) 具有履行合同所必需的设备和专业技术能力;
- (6) 近 3 年内 (2020 年-2022 年) 有类似相关成功业绩 3 例以上;
- (7) 近 3 年内 (2020 年-2022 年) 有较好的生产安全记录, 近 1 年未发生一般及以上生产安全事故 (未如实陈述者, 我司有权取消中标资格和没收投标保证金及其他处罚措施);
- (8) 近 3 年未发生突发环境事件, 近 1 年无因违法排放污染物、非法转移处置危险废物等受到环保主管部门处罚且未整改完成的; (未如实陈述者, 我司有权取消中标资格和没收投标保证金及其他处罚措施);
- (9) 近 3 年内 (2020 年-2022 年) 未发生职业病; (未如实陈述者, 我司有权取消中标资格和没收投标保证金及其他处罚措施);
- (10) 当招标项目涉及国家行政许可要求时, 具有相应的行政许可资质;
- (11) 法律、法规规定的其他条件;
- (12) 禁止主体转包;
- (13) 如有需要, 招标人将组织赴潜在投标人现场考察投标人的履约能力, 包括技术实力、设备配置、制作工艺、安全规范等, 潜在投标人应予以积极配合。
- (14) 存在行政处罚的单位, 根据处罚情况招标小组讨论决定是否通过资格预审。

### 3.2 资格预审提交材料清单:

- (1) 企业法人营业执照正副本复印件之一;
- (2) 法定代表人身份证复印件及简历;
- (3) 企业情况简介;
- (4) ISO9001 质量管理体系认证证书 (必须), ISO45001 职业健康安全管理体系证书 (推荐)、ISO14001 环境管理体系证书 (推荐)、环评报告书 (必须)、排污许可证 (依据环评报告内容提供);
- (5) 近 3 年内 (2020 年-2022 年) 成功业绩的相关证明 (提供 3 份滑轮相关销售合同, 每年至少提供 1 份);
- (6) 近 3 年内 (2020 年-2022 年) 的财务报表或经审计的财务报表 (资产负债表、利润分配表、现金流量表);
- (7) 近 3 年内 (2020 年-2022 年) 发生的生产安全事故的状况描述, 尤其说明发生一般及以上生产安全事故的情况 (未如实陈述者, 我司有权取消中标资格和没收投标保证金及其他处罚措施);

(8) 近3年内(2020年-2022年)的环保处置情况描述,尤其说明发生的突发环境事件、受到环保主管部门处罚且未整改完成的情况(未如实陈述者,我司有权取消中标资格和没收投标保证金及其他处罚措施);

(9) 近3年内(2020年-2022年)的企业及受控分包商员工的职业健康情况描述,尤其说明发生职业病的情况(未如实陈述者,我司有权取消中标资格和没收投标保证金及其他处罚措施);

(10) 生产设备(检测试验设备)清单、人员配备、产能情况;

(11) 适用时,行政许可资质复印件;

(12) 企业的专业技术人员情况。

所有提交的资格预审材料均需加盖潜在投标人公章,所有证书类文件提供扫描件且必须在有效期内。资格预审审查办法采用合格制,凡按照本投标邀请书第三条所要求并完整提供资格预审材料的申请人经招标工作小组审核后均可通过资格预审。未通过资格预审的申请人不具有投标资格。

另外,因中交集团要求,我司之后所有的招标项目均将逐步转移至中交供应链管理系统中进行线上招标,请所有潜在意向投标方,除提交上述预审资料外,自行前往中交供应链管理系统(网址:<http://ec.ccccltd.cn/PMS/>)进行在线注册,以便今后继续参与我司招标项目。具体准入条件和标准如下:

1. 具有法律主体资格,持有营业执照、税务登记证、组织机构代码证,或具有统一社会信用代码的营业执照,并具有增值税一般纳税人资格;

2. 生产商需具有一定的生产能力、规模和相应的技术力量,并具有ISO9001质量体系认证证书、ISO14001环境体系认证证书、ISO45001职业健康安全体系认证证书。对于国家强制执行生产许可证制度的行业产品,需提供生产许可证或其他强制认证证明;

3. 贸易商(包括经销商和代理商)需具有固定的经营场所,经营产品质量合格,具有本企业的ISO9001质量体系认证证书、ISO14001环境体系认证证书、ISO45001职业健康安全体系认证证书。并具有产品生产企业的代理协议或产品销售授权资质;

4. 提供的产品需符合法律规定。对于列入强制性产品认证目录中的产品,需提供产品认证证书;

5. 具有良好的售后服务跟踪体系;

6. 具有良好的资金财务状况;

7. 具有良好的商业信誉,近三年经营活动中无违法记录,并与中交集团

无重大法律纠纷记录。

注，如潜在意向投标方如暂不具备质量、环境、职业健康安全三体系认证证书，可以由申请单位填写《供应商让步使用审批单》，经申请单位供应商管理职能部门分管领导审批通过后注册。

3.3 提交材料时间、地点：

报名截止时间： 2023 年 6 月 10 日 16 点之前停止收取报名材料  
地 址： 中交供应链系统上  
联 系 人： 胡炎喜  
报名邮箱： huyanxi@zpmc.com  
电话： 021-51689088 （8434）

4. 经资格预审审查通过的潜在投标人, 上海港机重工有限公司将通知投标人购买标书, 标书工本费人民币 0 元(不退还), 投标人应在购买前将标书工本费划至招标人以下账户。招标人不接受现金购买标书。标书工本费应当从投标人银行帐户汇出, 不得由其分支机构(经法人书面授权提供的除外)或第三方账户转入。资格审查未通过的潜在投标人, 资格审查文件不予退还, 不通知资格审查结果。

户 名：上海港机重工有限公司

开户银行：中国农业银行上海惠南支行

税 号：9131011575613245XM

帐 号：03895800040078954

5. 经审查, 资格预审通过的潜在投标人不足 3 方的, 上海港机重工有限公司视情况重新发出招标邀请, 重新组织资格预审。
6. 潜在投标人应承担所有与准备和参加投标有关的一切费用。不论投标的结果如何, 招标人均无义务和责任承担这些费用。
7. 招标人：上海振华重工集团股份有限公司

二〇二三年六月

附件 1:

## 项目投标报名表

上海港机重工有限公司:

我单位报名参加贵单位组织的热轧滑轮两年度采购项目的投标（**招标编号：ZPMC(NH)-ZB2023-04-045**），并遵守招标投标程序及有关规定。我方拟派担任本项目的联系人，全权代表我单位处理本次投标中的有关事务，并签署全部有关文件、协议及合同。我单位对授权联系人的签名负全部责任。具体情况如下，如有失实，由我方承担相应责任。

投标单位名称	
企业性质	
项目联系人 及身份证号码	
联系电话/手机	
E-mail	
通信地址	
邮政编码	
投标单位（签章）：          	
备注：以上《投标报名表》信息必须完整准确填写，若由于投标方报名信息填写不完整、不准确造成的一切后果，招标方概不负责。	

注：潜在投标人在提交纸质报名资料前需将此表格填写完整并盖章扫描后发送至报名邮箱，抄送备案邮箱。